



QUICK START GUIDE

Tränkeautomat 1.11 Grundüberprüfung

Dieses Dokument dient als Protokoll zur Überprüfung der Grundfunktionen eines Kälbertränkeautomaten.

1 Kalibrierung

TIPP: Eine detaillierte Beschreibung der Kalibrierung finden sie in den QuickStartGuides 1.3 Manuelle Kalibrierung bzw. 1.4 Automatische Kalibrierung.



► Kalibrierung



► Komponenten
Schlauchpumpen
Einstellungen



Hinweis: Die Verfügbarkeit der einzelnen Komponenten variiert mit der jeweiligen Ausstattung des Gerätes.

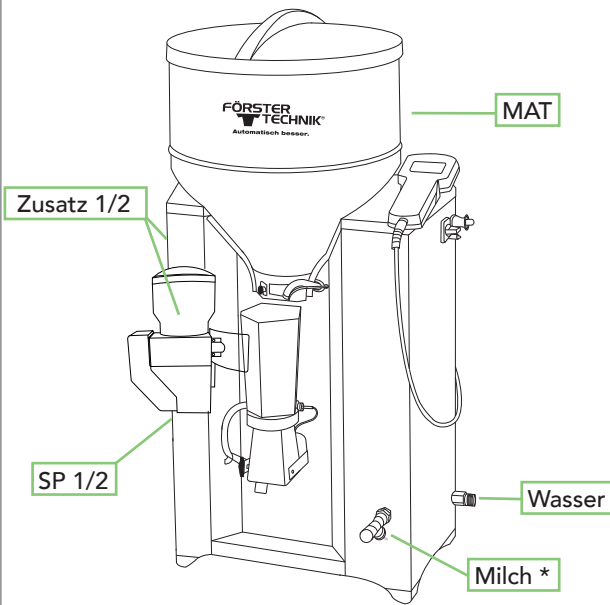

Letzte Kalibrierung?

	Datum	Laufzeit	Kalibrierung ohne Fehler erfolgreich durchführbar?	
			OK?	Laufzeit
MAT	_____	_____	<input type="checkbox"/>	_____
Wasser	_____	_____	<input type="checkbox"/>	_____
Milch *	_____	_____	<input type="checkbox"/>	_____
Spülm. 1	_____	_____	<input type="checkbox"/>	_____
Spülm. 2	_____	_____	<input type="checkbox"/>	_____
Zusatz 1	_____	_____	<input type="checkbox"/>	_____
Zusatz 2	_____	_____	<input type="checkbox"/>	_____

* = Kombiautomaten

2 Reinigung

2.1 Reinigungseinstellungen und Spülmittelvorrat prüfen



► Reinigung



► Einstellungen

Temperatur 1: [45.0 ° C]
 Temperatur 2: [45.0 ° C]
 Spülmittel 1: 5 ml / L
 Spülmittel 2: 5 ml / L

Spülmittel 1/2



Spülmittelvorrat

OK?
 SP 1
 SP 2



Hinweis: Vergleichen Sie die Einstellungen und die Anwendungsempfehlungen der eingesetzten Spülmittel.

2.2 Reinigungswirkung prüfen



► Reinigung



► Wärmetauscher *



► Mixer **



Start

Durchführbar?

Wirkung sichtbar?

OK?

* = Kombiautomaten

** = Pulverautomaten

3 Funktionalitätsüberprüfung der Mixerelektrode

Zur Sicherstellung und Aufrechterhaltung der Funktionsweise des Tränkeautomaten.



Elektrodenprüfung

Sensoren	Soll	OK?	oder	Soll	OK?
Elek. Punkt: *	bedeckt	<input type="checkbox"/>		frei	<input type="checkbox"/>
Elek. Stab:	bedeckt	<input type="checkbox"/>		frei	<input type="checkbox"/>

* Punktelektrode nur bei VARIO-Tränkeautomaten!



Elektrodenprüfung fehlgeschlagen? Prüfen Sie folgende Punkte: OK?

- Schrumpfschlauch über Stabelektrode intakt?
- Keine Feuchtigkeit im Stecker?
- Kabel zur Hauptplatine intakt?
- Stecker auf der Platine in der richtigen Buchse eingesteckt?
- Stecker im Automatengehäuse intakt?

4 Prüfung Ventilblock

Sicherstellen, dass die am Ventilblock angeschlossenen Ventile dicht sind, damit die im Mixer befindliche Flüssigkeit nur durch die dafür vorgesehenen Ventile/ Anschlüsse abfließen kann.

4.1 -> Mixer entleeren? ->

4.2 -> Wasser Bo. start? ->

4.3 Funktionsprüfung Antränkpumpe

OK?	Nein?	
<input type="checkbox"/>	<input type="checkbox"/>	<input type="checkbox"/>
	↳ Sicherung F30 prüfen	<input type="checkbox"/>
	↳ Antränkepumpe tauschen	<input type="checkbox"/>

4.4 Saugschlauch von Schlauchkupplung trennen

4.5 Dichtigkeitsprüfung

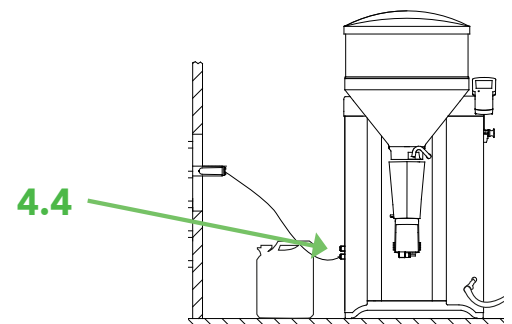

Bei gefülltem Mixer und aktivierter Antränkpumpe darf kein Wasser durch Tränkestandventile bzw. das Ablaufventil entweichen. Aus den IFS-Anschlüssen sollte das Wasser ablaufen.

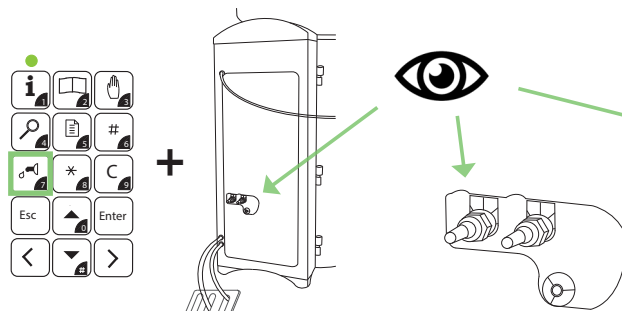

a) Ventilstation(en)

OK?	St. 1	St. 2	Ablaufv.
<input type="checkbox"/>	<input type="checkbox"/>	<input type="checkbox"/>	<input type="checkbox"/>

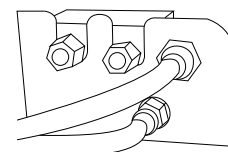

b) Kombination mit IFS- Station(en)

OK?	St. 1	St. 2	St. 3	St. 4	Ablaufv.
<input type="checkbox"/>	<input type="checkbox"/>	<input type="checkbox"/>	<input type="checkbox"/>	<input type="checkbox"/>	<input type="checkbox"/>